

Sección 4 Características y controles

Audio del vehículo (Reproductor radio/cassette básico).....	4- 2	Encendedor de cigarrillos	4-18
Audio del vehículo (Reproductor radio/cassette estándar).....	4-4	Cenicero.....	4-19
Sistema de Audio del vehículo (Radio USB).....	4-9	Calefacción, ventilación y aire acondicionado (si está equipado).....	4-20
Audio del vehículo (Reproductor CD radio/cassette de lujo RC601/75W).....	4-13	Sistema de refrigeración	4-26
Guantera.....	4-18	Desempañador del parabrisas trasero.....	4-28
Almacenamiento superior I/P	4-18	Capó	4-28

Audio del vehículo (reproductor radio/cassette básico)

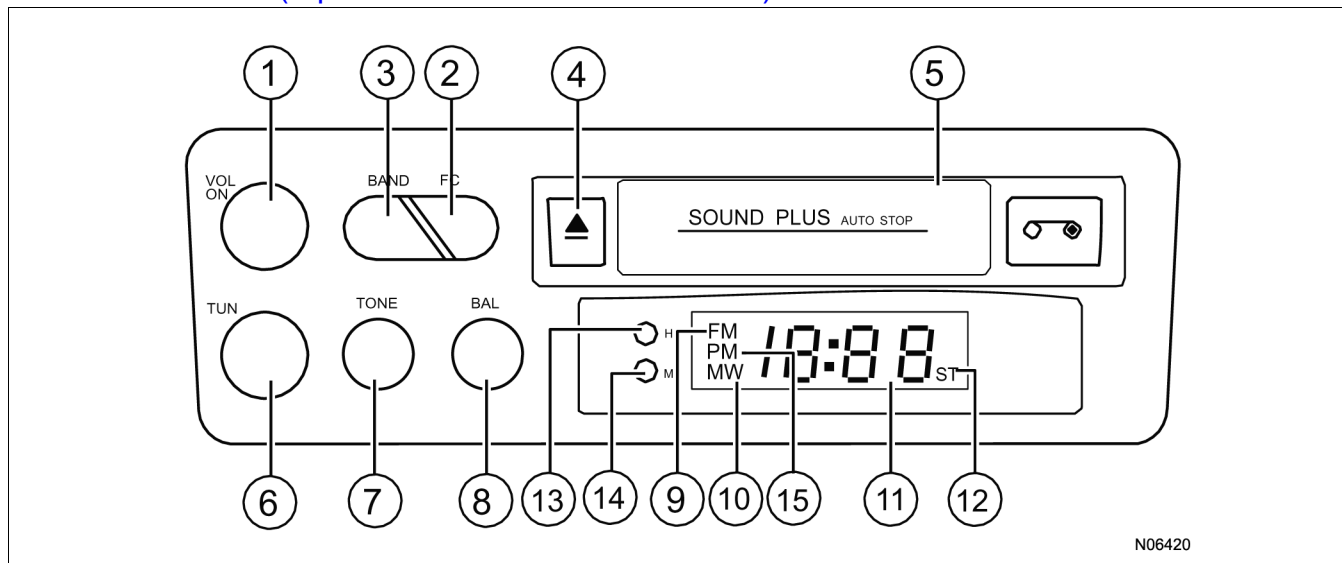

Descripciones panel de funciones

1. Botón de encendido, control de volumen (VOL-ON)
2. Cambio de tiempo/frecuencia (F/C)
3. Interruptor de banda (BAND)
4. Expulsar cassette
5. Entrada cassette

6. Sintonización (TUN)
7. Fijar tono (TONE)
8. Control de balance (BAL)
9. Frecuencia modulada (FM)
10. Onda media (MW)
11. Visualización hora/frecuencia

12. Estéreo (ST)
13. Ajuste de hora
14. Ajuste de minutos
15. Mostrar hora en P.M.

Ajuste de audio

- Interruptor y control de volumen (VOL-ON): enciende la radio y controla el volumen.
- Fijar tono (TONE): gírela para controlar el nivel de volumen de agudos.
- Control de balance (BAL): gírela para balancear el sonido entre los parlantes derecho e izquierdo; generalmente está ubicado en la posición media.

Radio

Banda

Presione el botón BAND para elegir la banda que desee, mientras en pantalla aparece FM y MW.

Sintonización manual

Gire la perilla de sintonización (TUN) a la estación de radio deseada, luego la frecuencia de la estación actual aparecerá en la pantalla (Si presiona el botón cambio de hora/frecuencia (F/C)).

Cambio hora/frecuencia

Presione el botón de cambio de hora/frecuencia (F/C) y la pantalla cambiará entre la hora y la frecuencia actual.

Reproducir una cinta

Nota

- Use cintas de alta calidad (su duración es menor de C-90).
- Saque la cinta y póngala en su caja cuando no la use para evitar que se dañe esta o la cabeza magnética.
- No exponga la cinta a la luz solar ni la deje al calor.

Reproducir

- Ponga la cinta en el cartucho con la apertura de la cinta a la derecha, lado completo hacia usted, entonces la radio dejará de funcionar y comenzará la reproducción de la cinta.

Detener la cinta

- Presione el botón del cassette para detenerla.
- Cambie a radio.
- La cinta será expulsada.

Ajuste de audio

ON/OFF (PWR)

- Presione PWR para encender o apagar el cuadro principal.
- Presione + o - para ajustar el volumen. Después de ajustar, asegúrese de escuchar aún el tráfico (como bocinas, sirenas, etc.).

Silencio (MUTE)

- Presione MUTE para silenciar el reproductor, presione de nuevo para reanudar el sonido.

Ajuste de efectos de sonido

Al presionar el selector de audio varias veces, el reproductor elegirá el modo de audio en el siguiente orden:

BAS (Bajos) ↑↑ TRE (Agudos) ↑↑ BAL (Balance) ↑↑ FAD (Tenue) ↑↑ VOL (Volumen).

Bajo cada modo, presione la perilla de control de volumen (+ o -) para ajustar el nivel del volumen para funciones adecuadas.

Ajuste de los bajos (BAS)

Presione la perilla de control de volumen (+ o -) para establecer el nivel de bajos entre -7~+7.

Ajuste de los agudos (TRE)

Presione la perilla de control de volumen (+ o -) para establecer el nivel de agudos entre -7~+7.

Control de balance (BA)

Presione la perilla de control de volumen (+ o -) para ajustar el nivel de volumen de canal izquierdo/derecho R9~L9.

Control música tenue (FA)

Presione la perilla de control de volumen (+ o -) para ajustar el nivel de volumen de canal delantero/trasero entre R9~F9.

Control de volumen (VOL)

Presione la perilla de control de volumen (+ o -) para ajustar el nivel del volumen entre 00~40.

Radio

Selector de banda (BAND)

Al apretar el botón BAND varias veces, la banda de la radio cambiará en el siguiente orden:

FM1 ↑↑ FM2 ↑↑ FM 3 ↑↑ MW1 ↑↑ MW2.

Búsqueda

Al apretar la perilla de sintonización (∨ o ∧) menos de un segundo, el reproductor buscará automáticamente estaciones de radio hasta encontrar una.

Si presiona ∨ o ∧ durante la auto-búsqueda, la frecuencia de radio volverá a la estación sintonizada antes de comenzar la búsqueda.

Sintonización manual

Presione la perilla de sintonización (∨ o ∧) por más de un Segundo para buscar estaciones de radio manualmente; si no busca estaciones dentro de 5 segundos, el reproductor volverá a la búsqueda automática de estaciones.

Estación programada

Guarde manualmente las estaciones con el botón de preprogramación.

Use los botones de preprogramación (1 ~ 6) para guardar 6 estaciones de cada banda.

- Ajuste en la estación deseada.
- Presione el botón de preprogramación deseada al menos 2 segundos para guardar la estación actual en ese número.

Escuchar una estación programada

- Presione el botón de la programación deseada (1~6), y + o - para seleccionar diferentes frecuencias programadas en la misma banda.

Guardar estación automáticamente

Al presionar el botón de almacenar la programación scan/auto (APS) más de 2 segundos, el reproductor comenzará el escaneo automático de radio y guardará automáticamente las 6 estaciones con señales más fuertes. En este momento, el reproductor agregará estas 6 estaciones válidas, en orden y modo de reproducción cíclicos, hasta que presione cualquiera de los botones (1~6) para elegir una de ellas. Cuando vuelva a usar esta función, se grabarán encima de las estaciones guardadas anteriormente.

- Al presionar el botón de almacenar la programación scan/auto menos de 2 segundos, la radio mostrará sucesivamente las estaciones guardadas en la memoria (1~6).
- A veces puede encontrar menos de 6 estaciones, en este caso, los botones restantes se programarán automáticamente en 00.00.

Si no se encuentra ninguna estación, permanecerán las programadas anteriormente.

Reproducir una cinta

Nota

- Use cintas de alta calidad.
- Saque la cinta y póngala en su caja cuando no la use para evitar que se dañe la cinta o la cabeza magnética.
- No exponga la cinta a la luz solar ni la deje al calor.

Reproducir

Ponga la cinta en el cartucho con la apertura de la cinta a la derecha, lado completo hacia usted, luego la radio dejará de funcionar y comenzará a reproducir la cinta.

Cuando lo indica el reproductor, el indicador de dirección y reproducción de la cinta señala PLAY y ► o ◀ aparece en la pantalla, el reproductor está funcionando de modo normal.

Detener

- Presione el botón de expulsar para detener la cinta.
- Cambie a radio.

Rebobinar (antes de que la cinta se acabe)

Presione el botón ◀◀ y ▶▶ al mismo tiempo.

Adelantar (◀◀ y ▶▶)

- La dirección de adelanto depende de la dirección en que esté corriendo la cinta.
- Mientras se adelanta, el reproductor cambiará a la función de radio.
- Después de terminar de adelantar, el reproductor volverá a tocar la cinta.

Parar de adelantar

Pare de adelantar antes de que acabe la cinta. Presione el botón (◀◀ o ▶▶). Continuará la reproducción.

Cinta terminada

Cuando se termine un lado de la cinta, cambiará al otro lado automáticamente y continuará tocando.

Ajuste de la hora

Después de encender o mientras se toque la radio, presione el botón para mostrar la hora (DISP); los caracteres de un reloj aparecerán en la pantalla y, presionando el botón de nuevo, la hora de la pantalla comenzará a destellar, entonces utilice la perilla de sintonización para ajustar la hora.

Con la hora destellando, si presiona el botón (DISP) de nuevo, aparecerán los minutos destellando; utilice el botón de sintonización para ajustar los minutos. Cuando el ajuste de la hora esté completo, la pantalla volverá a la visualización principal después de 5 segundos.

Mantenimiento

Después de una utilización por largo tiempo, la suciedad y el polvo se juntarán en la cabeza magnética y afectarán el modo de tocar.

Use regularmente cassettes de limpieza para limpiar la cabeza magnética (una vez cada dos meses).

Reparar el audio del vehículo

Cuando perciba que algunas funciones del audio del vehículo fallan, lea las instrucciones para el funcionamiento en las especificaciones cuidadosamente antes de enviarlo al servicio técnico y realice inspecciones, comparando con la siguiente tabla que le puede ayudar a solucionar ciertos problemas.

Fenómeno	Posibles causas y soluciones
El reproductor no funciona sin visualización	Inspeccione la conexión entre la estructura principal y el vehículo, y que el fusible esté en buenas condiciones
El reproductor funciona con sonido bajo o sin sonido	Inspeccione el silenciador, luego suba el volumen e inspeccione los ajustes de balance.
El reproductor no recibe señales de estaciones.	Inspeccione que la antena del reproductor esté apropiadamente conectada.
Al tocar, hay interferencia.	Inspeccione si la cinta está húmeda o apretada.
Al tocar una cinta, hay mucho ruido	Limpie el cabezal, vea <i>Mantenimiento</i> en esta sección.

Si la falla continúa, lleve el reproductor de radio/cassette al Centro de Servicio de Posventa para repararlo, NO desmantele la estructura principal usted mismo ni repare usted mismo sin autorización.

Sistema de Audio del vehículo (Radio USB)

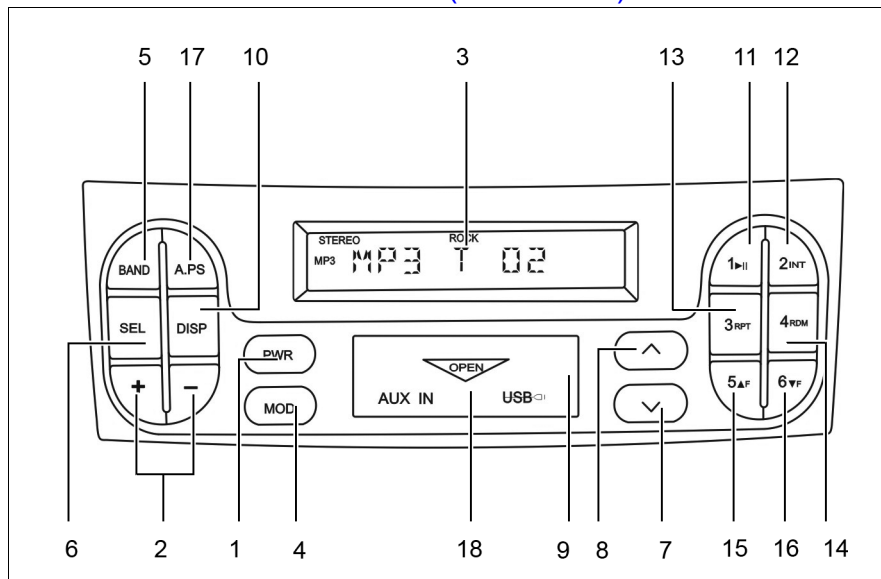

Descripciones panel de funciones:

1. Botón del interruptor de alimentación / Botón Mute (mudo)
2. Botón de Volumen “+” “-“
3. Pantalla de Cristal Líquido (LCD)
4. Botón para conmutar el Modo
5. Selector de banda
6. Botón de modo de audio
7. Botón de retroceso / Próxima canción
8. Botón de avance / Última canción
9. Botón de reposición del sistema
10. Botón del reloj
11. Botón de reposición 1, botón de pausa
12. Botón de reposición 2, botón de navegación
13. Botón de reposición 3, repetir tocar
14. Botón de reposición 4, tocar aleatoriamente
15. Botón de reposición 5 (carpeta superior elegir al tocar MP3)
16. Botón de reposición 6 (carpeta inferior elegir al tocar MP3)
17. A.P.S
18. USB/Tapa de entrada de audio

Funcionamiento USB:

Para tocar USB

1. Presione y mantenga presionado el botón del interruptor de alimentación para conectar la alimentación principal.
2. Inserte el USB flash en el adaptador USB; en la pantalla será exhibido "READ" (listo) y empiece la búsqueda. Después de que la búsqueda esté concluida, él va a tocar automáticamente.
3. Mientras esté tocando, la pantalla va a exhibir:

Número de la Canción

Tiempo transcurrido

4. Mientras en el modo USB, presione el botón "▶11" para el modo Pause (pausa). Vuelva a presionarlo para que empiece a tocar nuevamente.
5. Mientras en el modo USB, desconecte el flash USB para salir de tocar y entrar en el modo Radio.

Tocar Navegación (Browse)

Mientras en el modo USB, presione "2 INT", para navegar por las canciones y tocar los primeros 10 segundos de cada

canción. Vuelva a presionar el botón para cancelar la función. Después de navegar por todas las canciones, toque normalmente desde la primera.

Repetir Tocar

Mientras en el modo USB, presione el botón "3 RPT" para repetir la canción corriente. Vuelva a presionar el botón para cancelar la función.

Tocar Aleatoriamente

Mientras en el modo USB, presione brevemente el botón "4 RDM" en el panel para entrar en el modo Random Play (tocar aleatoriamente). Vuelva a presionar el botón para cancelar la función y entre en el modo Sequent Play.

Búsqueda de una canción específica

Mientras en el modo USB, presione brevemente el botón en el panel para elegir la próxima canción. Presione brevemente el botón "∧" en el panel para elegir la última canción.

Búsqueda de posición específica en una canción

Mientras en el modo USB, presione y mantenga presionados los botones "∨ o ∧" en el panel para adelantar o retrasar rápidamente la canción. Al encontrar la posición especificada, vuelva a presionar el botón "▶11" para seguir tocando desde la posición corriente.

Elija la carpeta para leer

Al tocar en USB, presione brevemente el botón de reposición 5 y 6 para la operación directa de la elección de la carpeta. La radio va a tocar desde la primera canción de acuerdo con la secuencia de la carpeta elegida.

Funcionamiento de la radio

Memorización de la estación de radio

Se puede memorizar, como máximo, 18 estaciones de radio FM, de acuerdo con la secuencia elegida (6 estaciones para FM1, FM2 y FM3, respectivamente) y 12 estaciones para radio AM (6 estaciones para AM1 y AM2, respectivamente).

1. Mientras en el modo radio, presione repetidamente el botón "BAND", ubicado en el panel para elegir el Modo Inicial de la radio es FM1; para cambiar la banda, presione como sigue:

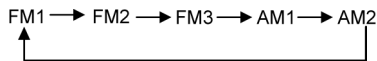

FM1 -> FM2 -> FM3 -> AM1 -> AM2

2. Mientras en el modo radio, presione y mantenga presionado el botón "∨ o ∧", ubicado en el panel para buscar automáticamente la próxima o la última estación de radio cuya señal esté clara. Presione brevemente el botón "∨ o ∧", ubicado en el panel para pasar a la próxima o a la última estación de radio cuya señal esté clara. Al captar la estación de radio, presione y mantenga presionada una de las teclas numéricas por 2 segundos, para memorizar la estación en dicha tecla. Si hubiese alguna estación ya memorizada para aquella tecla, la misma será reemplazada.
3. Mientras en el modo radio FM, presione y mantenga presionado el botón "A.PS"; la radio va a explorar

y memorizar 18 estaciones de radio, cuyas señales de bandas sean las más fuertes. Estas estaciones de radio van a ser navegadas en secuencia y después memorizadas. Repita la operación descrita arriba en el modo de radio AM y se podrán memorizar 12 estaciones de radio cuyas señales de banda sean las más fuertes.

Para oír las estaciones de radio memorizadas:

1. Presione el botón "BAND" ubicado en el panel para elegir la banda; a continuación, presione la tecla numérica para elegir la estación de radio memorizada.
2. En el modo radio, presione brevemente el botón "A.PS" para navegar por las estaciones de radio memorizadas en la banda. Presione la tecla numérica exhibida para oír la estación de radio navegada.

Ajuste de sonido:

Vuelva a presionar el botón de Modo Audio SEL, y el modo de sonido de la

radio se puede elegir de acuerdo con la secuencia abajo:

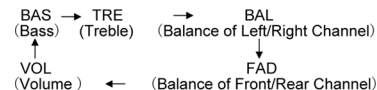

Canal delantero/trasero

1. Modo Volumen (VOL)

Gire el Potenciómetro de Volumen en el sentido horario o contra horario para ajustar libremente el potencial de volumen entre 0 y 63.

2. Modo Graves (BAS)

Gire el Potenciómetro de Volumen en el sentido horario o contra horario para ajustar libremente el potencial de volumen de graves entre -14 y +14.

3. Modo Agudos (TRE)

Gire el Potenciómetro de Volumen en el sentido horario o contra horario para ajustar libremente el potencial de volumen de agudos entre -14 y +14.

4. Balance de Volumen Izquierdo/ Derecho (BAL)

Gire el Potenciómetro de Volumen en el sentido horario o contra horario para ajustar libremente el potencial de volumen de los canales izquierdo y derecho entre L15 y R15.

5. Balance de los Canales Delantero/Trasero (FAD)

Gire el Potenciómetro de Volumen en el sentido horario o contra horario para ajustar el volumen de los canales delantero y trasero. El potencial de voltaje se puede ajustar libremente entre F15 y R15.

Otras funciones:

Ajuste del reloj (DISP)

1. En el Modo "ON" (conectado), presione brevemente el botón "DISP" para exhibir el reloj. Si dicho botón no fuese presionado por 5 segundos, el modo normal volverá automáticamente; si el botón fuese nuevamente presionado aún volverá al modo normal.
2. Presione y mantenga presionado el botón DISP. Mientras el reloj estuviese en el modo Flash,

presione "V" y "Λ" para ajustar el reloj; vuelva a presionar el botón DISP. Mientras "Minute" estuviese en el modo Flash, presione "V" y "Λ" para ajustar los minutos. Al terminar el ajuste, vuelva a presionar el botón "DISP" para cerrar.

3. Presione brevemente el botón en el modo USB, para exhibir la pantalla de reloj. Vuelva a presionarlo dentro de 5 segundos para entrar en el modo USB, con el modo de exhibición como sigue:

Nombre de la carpeta

Número del directorio de la canción

Presione y mantenga presionado el botón DISP para entrar en el modo de ajuste del reloj.

Nota: Si ningún botón fuese presionado después de ajustar el reloj, volverá al modo normal después de 5 segundos y va a memorizar el ajuste del reloj.

Conmutador de entrada de audio USB (MOD)

Bajo condiciones normales de operación de la radio, presione brevemente el botón "MOD"

continuamente y se puede conmutar entre el modo de radio, USB y entrada de audio.

Si flash USB no fuese insertado, presione el botón "MOD" en el modo radio para entrar en el modo USB. La pantalla va a exhibir "NO USB" sin ninguna salida; si flash USB fuese insertado al mismo tiempo, habrá la entrada de la señal de audio. Presione el botón "MOD" continuamente y el modo de la radio será conmutado de acuerdo con la secuencia a continuación:

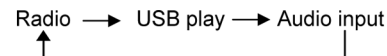

Mute (mudo)

Bajo condiciones normales de operación de la radio, presione brevemente el botón "PWR" para entrar el modo Mute, con el mensaje MUTE en la pantalla. Vuelva a presionar brevemente este botón o ajuste el volumen o altere el modo para cancelar el modo Mute.

Audio del vehículo (Reproductor CD radio/CD de lujo RC601/75W)



Descripciones panel de funciones:

- | | | |
|--|--|--|
| <ol style="list-style-type: none"> 1. VOL/PUSH PWR – Encender/apagar y ajustar el volumen 2. AST – Guardar estación automáticamente 3. AM/FM – Seleccionar banda FM1, 2, 3, AST/ AM1, 2, AST 4. Cambiar CD – Modo/Pausa 5. 5-10 – Botón preprogramado 1 – Botón preprogramado 6 | <ol style="list-style-type: none"> 11. ▼ <HR>- Buscar estación hacia atrás. Ajustar la hora hacia atrás (modo de ajuste de hora) 12. ▲ <MIN>- Buscar estación hacia adelante. Ajustar los minutos hacia adelante (modo de ajuste de hora) 13. SCAN Modo escaneo (Modo radio y CD) 14. Presionar TONE/TUNE/CLK: Frecuencia de sintonía fina (Radio) | <p>Rotación: Canción previa y siguiente (CD)
 Presionar brevemente: ajustar efectos de sonido. Presionar ampliamente: Ajuste del reloj.</p> <ol style="list-style-type: none"> 15. ▲ – Expulsar disco 16. SOUND – Seleccionar efecto de sonido pregrabado. |
|--|--|--|

Ajuste de audio

On/Off

- Volumen: gire VOL para ajustar el volumen.

Asegúrese de escuchar aún el tráfico (como bocinas, sirenas, etc.) claramente.

Efectos de sonido

Sin importar qué este escuchando, jazz, pop, clásico, música de campo o rock, el botón SOUND cumplirá sus requerimientos.

Presione este botón para entrar al modo de selección de efectos de sonido, luego presione brevemente para elegir entre:

- Flat
- Jazz
- Vocal
- Pop
- Classic
- Rock

Ajuste de sonido

- Presione brevemente PUSH TONE para elegir el modo de sonido que desee ajustar.
 - BASS (ajuste de graves)
 - TREBLE (ajuste de agudos)
 - BAL (ajuste de balance)
 - FADER (control de sonido tenue)
- Gire la perilla izquierda (PUSH TONE) para ajustar su opción elegida.
- Sólo cuando no ha seleccionado un efecto de sonido (Flat, Jazz, Vocal, Classic, Rock, Pop), las opciones de ajuste de BASS/ TREBLE aparecerán para que elija un efecto de sonido que no esté grabado.

Nota

- Nota: si no opera dentro de 5 segundos, el audio saldrá del modo de ajuste y memorizará el último ajuste.

Radio

Elegir banda

- Presione el botón AM/FM para elegir la banda deseada.

Secuencia de visualización cíclica:
AM1 ↑↑↑ AM2 ↑↑↑ AST ↑↑↑ FM1 ↑↑↑
FM2 ↑↑↑ FM3

Sintonización automática

Use la sintonización automática para buscar rápidamente la estación que desea.

- Presione brevemente los botones ▼ o ▲ para buscar la estación hacia delante o atrás.

Usted puede recibir una estación en corto tiempo, pero debe presionar el mismo botón de nuevo si quiere escuchar otra estación.

Sintonización manual

(Si conoce la frecuencia de la estación o la que actualmente escucha está interferida, use la sintonización manual)

- Gire la manilla derecha (TUNE) para ajustar en la estación deseada.

Guardar estaciones

Guarde estaciones manualmente en el botón de preprogramado.

Use los botones (1 ~ 6) para guardar 6 estaciones de cada banda.

- Presione el botón AM/FM para elegir la banda.
- Busque automática o manualmente la frecuencia de la estación deseada.
- Presione el botón de preprogramado (1~6) por 2 segundos hasta que oiga un beep, lo que significa que se ha guardado la estación, también aparecerán en la pantalla los números de la programación guardada.
- Al guardar una estación nueva, las estaciones guardadas antes se borrarán automáticamente.

Escuchar las estaciones guardadas

Presione el botón programado que desee (1~6) para escuchar la estación guardada.

Guardar automáticamente las estaciones

Usted puede guardar las 6 estaciones FM más fuertes de la banda FM AST ó 6 estaciones de la banda MW (AMA) AST. Cuando vuelva a usar la función automática, las estaciones FM AST o MW (AM) AST guardadas anteriormente serán reemplazadas.

- Presione brevemente el botón FM/AM para elegir la banda FM o AM.
- Presione brevemente el botón AST y oirá un beep.
- En este momento el sonido estará en silencio y en la pantalla aparecerá FM AST o AM AST.
- Cuando se hayan guardado las 6 estaciones, sonará un beep.
- Usted oirá la estación guardada en el botón no. 1
- Si no se encuentra ninguna estación, se mantendrá la estación anterior.

Exploración de frecuencia

Esta función le dará una impresión general de todas las estaciones que puede recibir en la banda actual. Usted puede escuchar cada estación guardada por cerca de 10 segundos cada una.

- Presione el botón SCAN para comenzar a explorar en la banda actual.
- Si la estación explorada ha sido guardada dentro de las estaciones preprogramadas, la pantalla la mostrará.
- Presione SCAN de nuevo para salir de la exploración de estaciones.

Ajuste de la hora

- Mostrar la hora: bajo cualquier modo, si no hay operaciones en el marco central dentro de 10 segundos, la pantalla mostrará automáticamente el reloj. Si hay alguna otra operación, el reloj será interrumpido y regresará a lo que mostraba anteriormente. Sin embargo, después de 10 segundos sin operar, aparecerá nuevamente el reloj.

- Ajuste de reloj: presione por un largo tiempo la perilla derecha (CLK) para entrar al modo de ajuste del reloj.
- Presione ▲ <MIN> o ▼ <HR> para entrar al ajuste de Minuto y Hora respectivamente. Cuando los números de minuto y hora destellen, gire la perilla derecha para ajustar la hora.

Reproductor CD

Tocar CD (Reproductor CD)

El reproductor se usa con discos de 12 cm. No use discos con características fuera de lo común.

- Con la etiqueta hacia arriba, inserte el disco en la ranura. Comienza la reproducción.
- Si el disco ha sido cargado, presione el botón CD para reproducir.

Tocar canción previa o siguiente

- Gire la perilla derecha para elegir la canción previa o siguiente.
 - Si la canción actual ha sonado más de 10 segundos, gire la perilla derecha hacia la izquierda para repetir la canción que se toca actualmente.

Adelantar/Retroceder

- Si quiere adelantar o retroceder, presione brevemente ▲ y ▼.

Exploración de temas

Esta función de exploración le permite escuchar previamente el contenido de cada canción (por cerca de 10 segundos).

- Presione el botón SCAN para entrar/salir de la función de exploración de temas.

Tocar al azar

La función de tocar al azar puede reproducir todos los temas del disco de forma desordenada.

Cuando se encuentre operando esta función, presione el botón 1<RND> para entrar/salir de esta.

Repetir

- Esta función puede repetir la canción actual.

Cuando esté operando, presione el botón 3<RPT> para entrar/salir de la función repetir.

Expulsar disco

- Presione ▲ para expulsar el disco.
- Si no toma el disco dentro de 10 segundos, el reproductor volverá a cargarlo.

Cuidado del disco

- No deje huellas dactilares en el disco.
- Después de sacar el disco, déjelo en su caja para evitar daños y polvo.
- Evite que el disco se caliente o quede expuesto al sol.

Precaución

Para evitar daños, no desmantele el reproductor de cassette ni el de CD sin autorización. Envíe al Centro de Servicio de Posventa para su reparación.

Inspecciones antes de reparar

Cuando perciba que algunas funciones del audio del vehículo fallan, lea las instrucciones de operación en las especificaciones cuidadosamente antes de enviarlo al servicio técnico y realice inspecciones, comparando con la siguiente tabla que le puede ayudar a solucionar ciertos problemas.

Fenómeno	Posibles causas y soluciones
El reproductor no funciona sin visualización	Inspeccione la conexión entre la estructura principal y el vehículo, y que el fusible esté en buenas condiciones.
El reproductor funciona con sonido bajo o sin sonido.	Inspeccione el silenciador, luego suba el volumen e inspeccione los ajustes de balance.
Estructura principal un poco caliente	La máquina funciona normalmente con calor.
El sonido de los parlantes disminuye y la perilla de volumen no funciona.	El audio usa protección automática debido al sobrecalentamiento. Espere a que las palabras TOO HOT (MUY CALIENTE) desaparezcan, luego suba el volumen.

Radio

No hay recepción de la estación deseada	<ul style="list-style-type: none"> • Compruebe que la antena esté completamente desplegada y correctamente conectada. • Revise si el amplificador de la antena al interior está dañado. • Talvez la señal de radio deseada es muy débil, por favor use modulación manual
---	---

CD

NO CD aparece en la pantalla	No hay CD dentro y suena un beep.
CD ERROR aparece en la pantalla	El CD está al revés, dañado o sucio. Tipo de CD incorrecto. También suena un beep.
Al tocar, la calidad del sonido se distorsiona	El disco está dañado o sucio.

Si la falla continúa, lleve todo el reproductor al Centro de Servicio de Posventa para repararlo, NO desmantele la estructura principal usted mismo ni repare usted mismo sin autorización.

Guantera

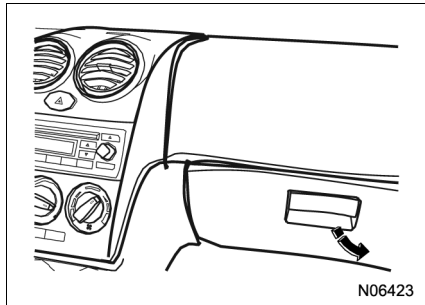

Para abrir la guantera, sostenga el botón de la manilla mientras la tira hacia arriba.

Para cerrar, empuje la puerta de la guantera con un poco de fuerza.

Almacenamiento superior I/P

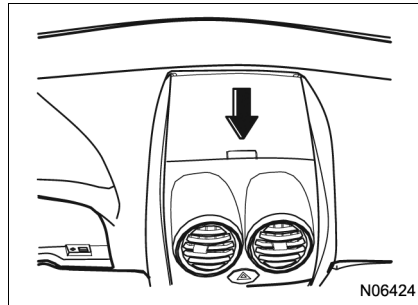

Presione el pestillo y abra hacia arriba el almacenamiento para guardar pequeños objetos.

Encendedor de cigarrillos

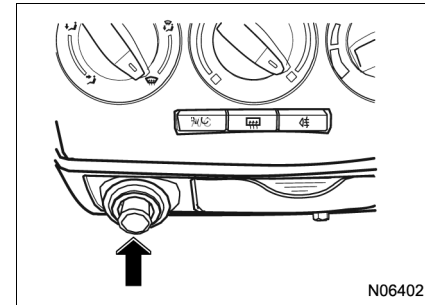

Cuando el interruptor de encendido esté en ON o ACC, presione el encendedor en su lugar y cuando esté suficientemente caliente, se expulsará de forma automática.

Cenicero

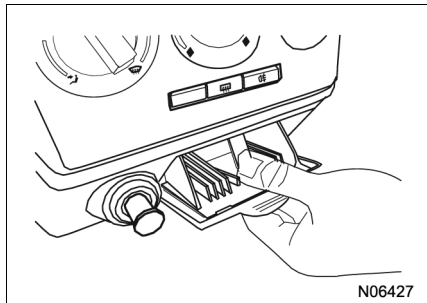

Si usa el cenicero, ábralo hacia afuera. Después de usarlo, empújelo de vuelta completamente.

Para sacar las cenizas, primero abra el cenicero, tómelo apropiadamente y sáquelo.

Reinstale el cenicero siguiendo el orden inverso al procedimiento para sacarlo.

Calefacción, ventilación y aire acondicionado (si está equipado)

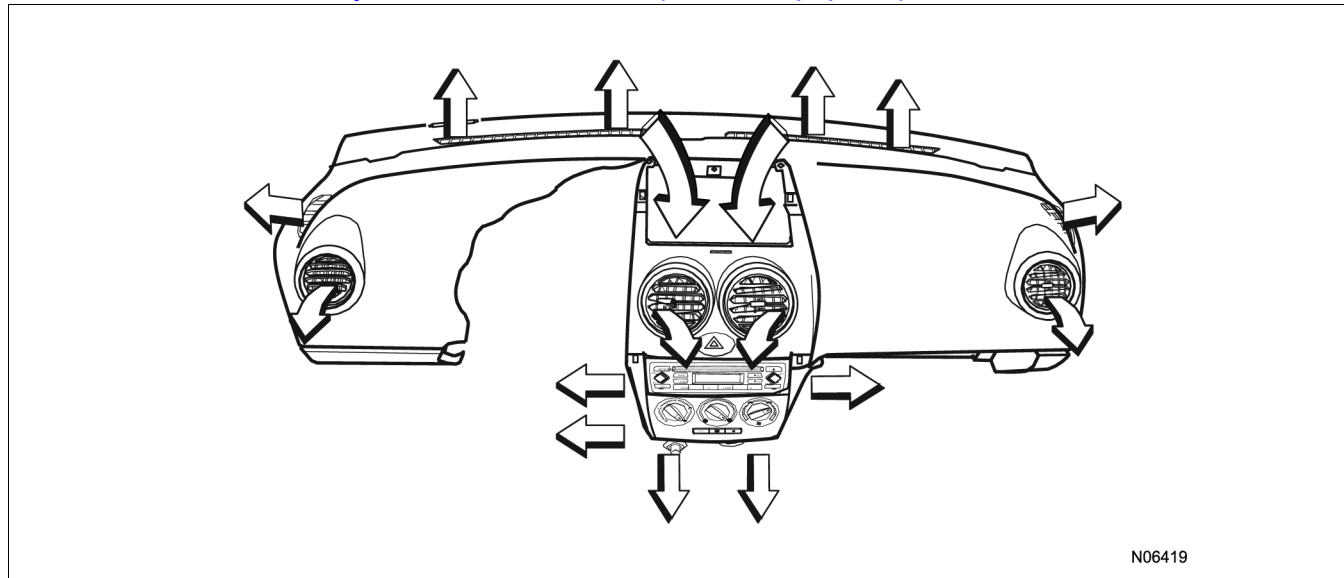

Cuatro salidas de aire permiten ajustar el flujo de aire como desee.

El sistema puede entregar toda la recirculación dentro de la cabina de pasajeros para prevenir que entren malos olores externos.

Acción antiniebla eficiente en parabrisas y ventana lateral.

Máxima comodidad dentro de la cabina bajo cualquier condición de temperatura.

Con el aire acondicionado funcionando disminuye la humedad dentro.

Refrigerante libre de CFC.

El sistema de mezcla de aire permite dosificar la cantidad de aire caliente y

frío para que la temperatura sea ajustada rápidamente bajo cualquier velocidad del vehículo. El flujo de aire se ajusta de acuerdo con la velocidad del vehículo y el ventilador.

Las salidas de aire externas bajo el parabrisas deben estar libres de obstáculos, como hojas y suciedad.

Modalidad de perillas

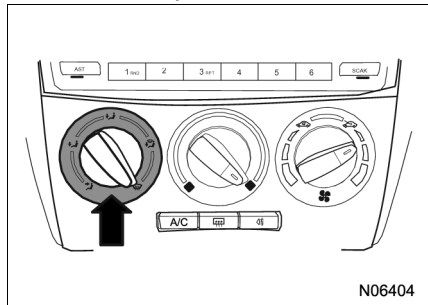

Perilla izquierda Dirección del aire



Hacia la cabeza



Suelo y a la cabeza



Suelo



Parabrisas delantero y suelo



Parabrisas delantero

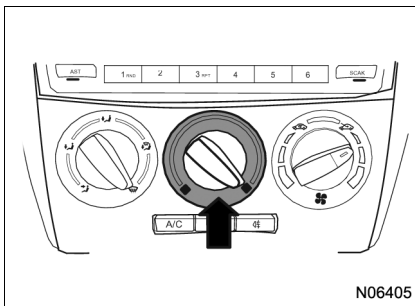

Perilla central Control de temperatura

Sentido del reloj

Aire se entibia

Contra sentido del reloj

Aire se enfría

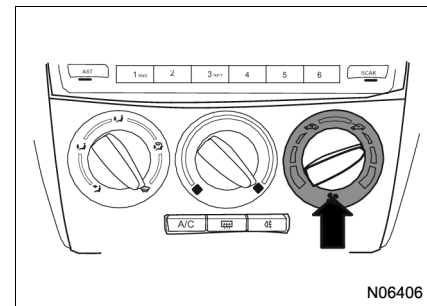

Perilla derecha Circulación y volumen de aire



Circulación interna y volumen de aire apagado



Circulación externa y volumen de aire apagado



Circulación interna y volumen de aire en 1ª marcha



Circulación interna y volumen de aire en 2ª marcha



Circulación interna y volumen de aire al máximo

Circulación externa y volumen de aire en 1ª marcha

Circulación externa y volumen de aire en 2ª marcha

Circulación externa y volumen de aire al máximo

Botón de control A/C (A/A, aire acondicionado)

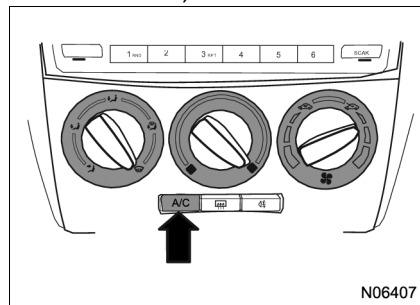

Botón izquierdo

Control de compresor

(Válido cuando el volumen de aire no está apagado)

Presionar	sistema A/A encendido (indicador A/C encendido)
Expulsar	sistema A/A apagado (indicador A/C apagado)

Circulación de aire externa e interna

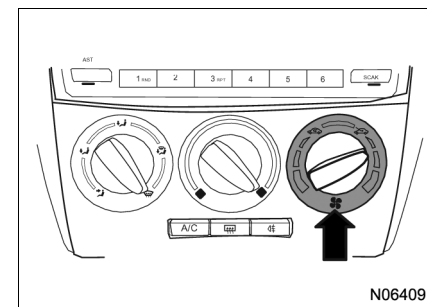

Gire la perilla:  a la izquierda, circulación interna encendida.

Gire la perilla:  a la derecha, circulación externa encendida.

Al encender la circulación interna se puede prevenir que los olores externos entren a la cabina.

La circulación interna puede prevenir que el aire de afuera entre y el ventilador puede impulsar al aire de adentro para que realice una circulación interna.

Este sistema debe estar encendido por períodos cortos, debido al aumento de humedad y deterioro del aire.

Sistema A/C-A/A (aire acondicionado)

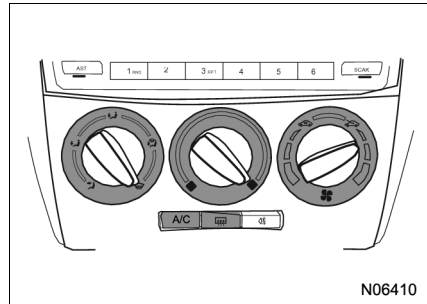

El aire acondicionado, así como los sistemas de ventilación y calefacción, puede entregar gran comodidad al conducir.

El aire acondicionado enfría el aire, ajustando la humedad en él y sacándole el polvo.

El sistema de calefacción entibia el aire de acuerdo con los diferentes requerimientos, dependiendo de la posición de la perilla de temperatura, y ajusta la velocidad del aire por medio del ventilador.

Para encender el sistema de aire acondicionado, presione el botón A/C y gire la perilla de temperatura al área del punto azul, pero la perilla de volumen

de aire no puede estar apagada (la velocidad del aire puede ajustarse según lo necesitado).

El sistema A/C puede permitir que la humedad al interior se mantenga en el nivel de deseado.

Operación del sistema A/C-A/A

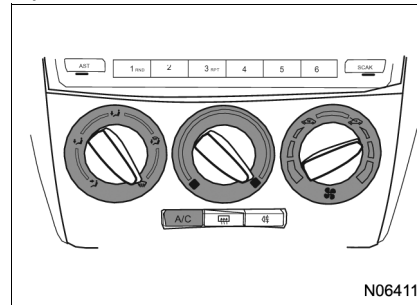

Para obtener el máximo efecto de frío después de detener su vehículo o en altas temperaturas:

1. Abra la ventana por el tiempo suficiente para que el calor que hay dentro del vehículo sea expelido.
2. Haga lo siguiente: gire la perilla de circulación y volumen de aire al máximo.

Presione el botón A/C (o A/A)

Gire la perilla de control de temperatura hacia el punto azul.

Gire la perilla de distribución de aire a .

3. Abra todas las salidas de aire

Ajuste de A/C-A/A bajo condiciones especiales

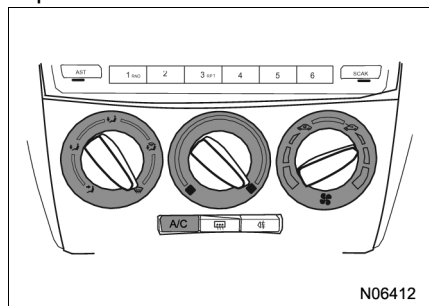

Ajuste el sistema A/C de acuerdo con las siguientes condiciones:

Refrigeración normal en tráfico urbano o en carretera.

Asegúrese de:

- Presionar el botón A/C.
- Girar la perilla de control de temperatura hacia el punto azul.
- Circulación de aire externa.
- Girar la perilla de distribución de aire a .
- Ajustar la velocidad del ventilador según necesite.
- Abrir todas las salidas de aire.

Ventilar a temperatura ambiente

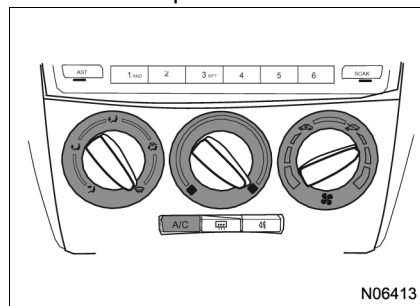

Esta condición se obtiene con:

- Botón A/C está desactivado.
- Circulación de aire externa.
- Girar la perilla de control de temperatura hacia el área del punto azul.
- Ajustar la velocidad del ventilador según necesite.
- Girar la perilla de distribución de aire a .
- Abrir todas las salidas de aire.

Calentar el área del suelo

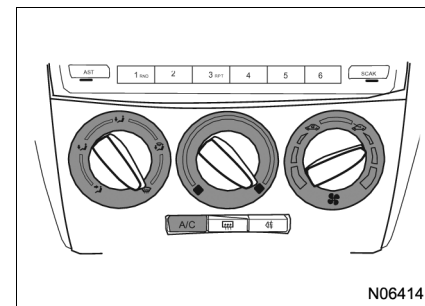

Esta condición se obtiene con:

- Botón A/C está desactivado.
- Circulación de aire externa.
- Girar la perilla de control de temperatura hacia el área del punto rojo.
- Ajustar la velocidad del ventilador según necesite (excepto la velocidad máxima).
- Girar la perilla de distribución de aire a .

Para calentar más efectivamente el suelo, se sugiere usar la circulación de aire interna y cerrar todas las salidas del panel de instrumentos.

Calentar el área del suelo (La perilla de temperatura está al centro)

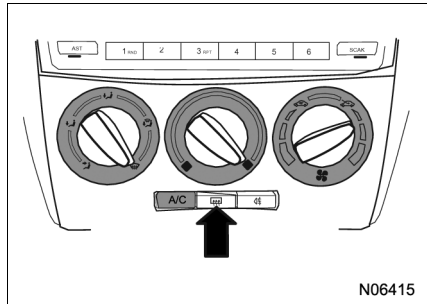

Bajo el modo para calentar el suelo, cuando la perilla de ajuste de temperatura está como se muestra en el dibujo, aire tibio será dirigido al suelo y las salidas del panel de instrumentos también podrán ventilar aire fresco. Si no quiere que el aire fresco se dirija a su cara, cierre todas las salidas del panel.

Calor

El nivel de calor depende de la temperatura del motor y no se logrará hasta que el motor esté tibio.

Para calentar rápidamente la cabina, ponga la velocidad del ventilador al máximo.

La comodidad del pasajero depende principalmente del correcto ajuste de la ventilación y del sistema de calefacción.

Antiniebla y anticongelamiento delantero

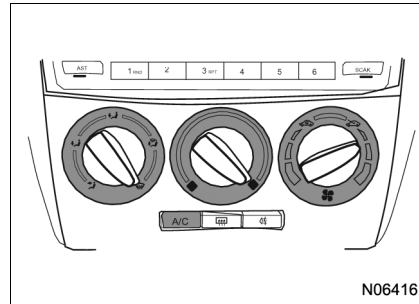

Esta condición se obtiene con:

- Botón A/C encendido.
- Para antiniebla rápida, la unidad refrigerante (compresor) se enciende cada vez que la temperatura externa está sobre +4°C.
- Circulación de aire externa.
- Gire la perilla de control de temperatura en dirección al área del punto rojo.
- Ajuste la velocidad del ventilador según necesite.

- Gire la perilla de distribución a

Para calentamiento y antiniebla simultáneos, posicione la perilla de distribución de aire en

Ajuste salidas de aire central

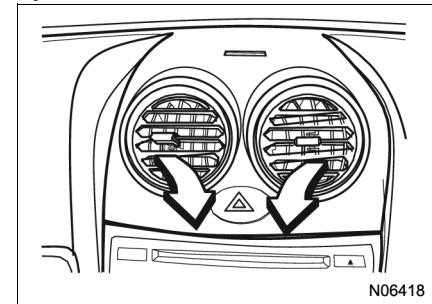

Las salidas de aire entregan un flujo de aire agradable para la cara usando aire tibio o a temperatura ambiente, dependiendo del ajuste de temperatura. La perilla central puede controlar el volumen de entrada de aire.

Para dirigir el flujo de aire, mueva la rejilla de la salida según desee.

Ajuste salidas de aire laterales

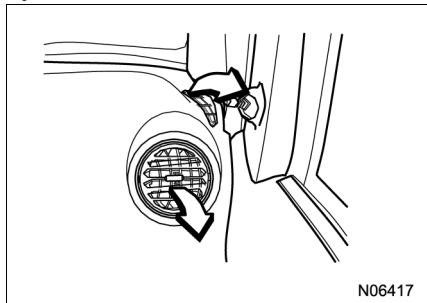

Dependiendo de la temperatura, las salidas de aire pueden dirigir el aire al interior del vehículo.

Para dirigir el flujo de aire, mueva la reja de la salida según desee.

El flujo de la salida depende de la velocidad del vehículo y los interruptores de velocidad del aire.

Con la perilla de distribución de aire en cualquier posición, todas las salidas del panel pueden ventilar. Si no quiere que el flujo se dirija a su cara, ajuste el botón de distribución de aire hacia la izquierda, según requerido.

Antiniebla ventana lateral

Mueva el interruptor de distribución de aire a o .

Aire frío o caliente se dirige al limpiaparabrisas o ventanas laterales (especialmente al área de los espejos retrovisores externos).

Cuando el efecto antiniebla no sea suficiente, intente usar la circulación de aire externa.

Sistema de refrigeración

El sistema de refrigeración es un sistema de aire acondicionado con evaporador dual (evaporador delantero + evaporador sobre cabeza), que permite al aire frío ventilar desde las salidas del panel de instrumentos y las salidas del evaporador sobre cabeza, respectivamente. Hay dos interruptores de volumen de aire:

1. Perilla de ajuste del volumen de aire en el panel de control A/C.
2. Interruptor del volumen de aire del evaporador sobre cabeza.

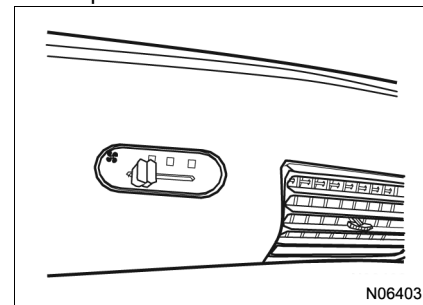

Refrigeración

Después de encender el motor, primero ajuste la perilla de control de temperatura en el panel de control en la posición de aire frío (parte azul), y presione el botón A/C, luego encienda el volumen de aire del panel de control y del evaporador sobre cabeza. En este momento, la velocidad del motor puede cambiar un poco, lo que es normal.

Después de encender, elija el volumen de aire del A/C delantero y A/C sobre cabeza, según requiera. Use la perilla derecha para elegir circulación interna y a la vez ponga el volumen de aire a máxima velocidad para mejorar el promedio de refrigeración.

Si detiene su vehículo bajo el sol caliente, primero ábralo para deshacerse del calor interno antes de conducir, luego elija la circulación externa y ubique el volumen de aire a alta velocidad, lo que enfriará su vehículo rápidamente y disminuirá la temperatura.

Deshumidificación

Seleccione la circulación externa, accione el A/C y ajuste el control de temperatura en el área caliente, ubique el volumen de aire en el nivel deseado para quitar la humedad del vehículo.

Precaución

Cuando el motor no esté funcionando, no encienda el interruptor de A/C.

Al subir colinas inclinadas o adelantando con aceleración, apague el sistema de aire acondicionado, si es posible.

Después de accionar el sistema de enfriamiento A/C, si usa aire frío por mucho tiempo, la perilla del volumen de aire en el panel y evaporador sobre cabeza deben ser encendidos al mismo tiempo, de lo contrario, se podría dañar el sistema.

Mantenimiento

Para asegurarse de que el aire acondicionado funcionará correctamente, enciéndalo una vez al mes, sin importar las condiciones de tiempo ni estación del año (siempre que la temperatura esté sobre +4°, si es posible).

Si hay alguna falla, haga que el Centro de Servicio de Posventa identifique el problema.

Reemplace el filtro de aire periódicamente, como indica el Plan de Mantenimiento Preventivo más adelante.

El sistema de aire acondicionado no funciona a no ser que el motor esté andando.

Cuando el aire acondicionado está encendido, la condensación de agua se descarga a través de la carrocería del vehículo.

Desempañador del parabrisas trasero

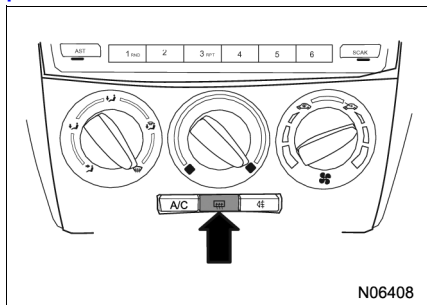

El desempañador del parabrisas trasero sólo funciona con el encendido conectado.

Presione el botón ; la luz se encenderá.

Una vez que se haya restituido la visibilidad del parabrisas trasero, apague el desempañador.

Capó del motor

Abrir y cerrar el capó

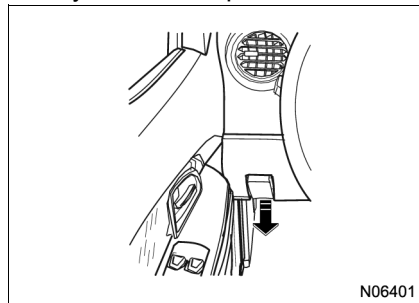

Para abrir el capó, tire la palanca de apertura en la parte baja al lado izquierdo del panel de instrumentos. El capó se abrirá hasta la mitad (sujetado sólo por el pestillo del capó). Asegúrese de que la manilla que libera el capó vuelva a su posición normal.

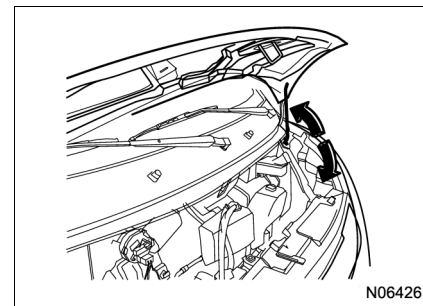

Desenganche el pestillo de seguridad ubicado en el centro desde el frente de su vehículo, levante el capó y, para mantener el capó abierto, inserte la varilla de apoyo en la ranura del capó.

Antes de cerrar el capó, despliegue y sujete la varilla de apoyo y bájelo poco a poco. Finalmente, cierre el capó firmemente. Intente levantar el capó para verificar si está bien ajustado. Para más detalles, vea *Sobrecalentamiento del motor – Abrir el capó del motor* en Sección 2.