

## Sección 3 Antes de conducir su vehículo

(Antes de abrir la puerta, revise si hay peatones u otros vehículos; deles la preferencia)

Llaves y Control remoto (si está equipado).....	3-2	Luces interiores y luz interior intermedia (básico o estándar) .....	3-13
Puertas .....	3-3	Indicadores y luces de dirección .....	3-13
Ventanas .....	3-4	Luces de advertencia .....	3-13
Asientos .....	3-5	Bocina.....	3-14
Espejos .....	3-8	Limpiaparabrisas .....	3-15
Espejo retrovisor interno .....	3-9	Lavaparabrisas .....	3-15
Interruptor de encendido y arranque.....	3-9	Limpia y lavaparabrisas trasero.....	3-15
Bloquear y desbloquear el sistema de dirección.....	3-10	Transmisión manual .....	3-16
Ajuste de posición del volante (si está equipado) ...	3-10	Freno de mano .....	3-16
Faros .....	3-11	Arranque y operación del motor .....	3-17
Faros de neblina .....	3-11	Indicadores .....	3-17
Luces interiores (de lujo) .....	3-12		
Luz interior intermedia (de lujo).....	3-12		

## Llaves y control remoto (si está equipado)

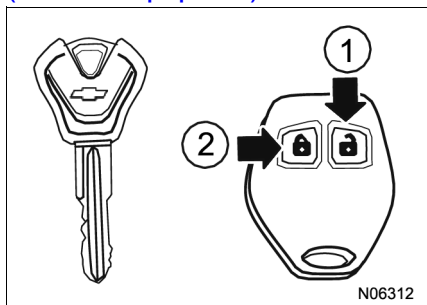



### Llaves

Hay dos llaves, una para el encendido y otra para abrir todas las puertas. Mantenga la llave de repuesto en un lugar seguro, fuera del vehículo para evitar algún robo.

### Control remoto

Si su vehículo viene equipado con Control remoto, vea las descripciones funcionales del Control remoto.

Cuide bien las llaves de su remoto (son 2)

1. Control remoto desactivar 
2. Control remoto activar 

## Cambiar la batería del Control remoto

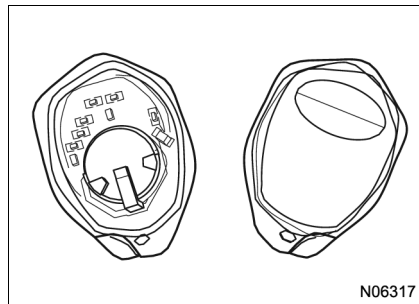



### Precaución

Al cambiar la batería, tenga cuidado de no tocar los circuitos, ya que la electricidad estática del cuerpo humano puede transmitirse a estas superficies y dañar el transmisor. Tome atención a la polaridad de la batería.

1. Inserte un objeto plano, como una moneda pequeña, en la ranura ubicada detrás del control remoto y separe cuidadosamente la cubierta trasera de la parte delantera.

2. Saque la batería con cuidado. Nunca use piezas de metal para sacar la batería violentamente.
3. Reemplace la batería.
4. Rearme el control remoto y asegúrese de que las dos partes estén firmemente enganchadas para prevenir que entre el agua.
5. Inspeccione las operaciones del control remoto.

## Descripciones funcionales del Control remoto (si está equipado).

1. Rango del control remoto: dentro de 10 m.
2. Control remoto activar: presione la llave  en el transmisor; las puertas se bloquearán y las luces de dirección destellarán 2 veces.
3. Control remoto desactivar: presione la llave  en el transmisor; las puertas se desbloquearán y las luces de dirección destellarán una vez.
4. Función inválida: si cualquier puerta está entreabierta o si el interruptor de encendido está en ON, la función del control remoto quedará inválida.

## Puertas

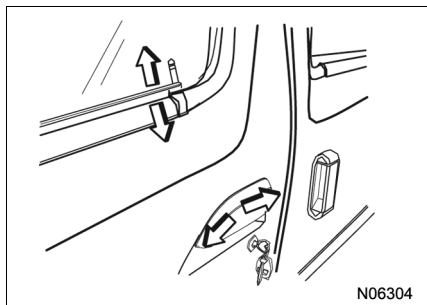

### Bloqueo de puertas

Bloquee o desbloquee las puertas desde fuera con la llave. Para operar desde adentro, levante el pestillo para desbloquear y bájelo para bloquear.

Para trabar la puerta delantera, si usted presiona el perno de traba y tira la manija exterior como al cerrar la puerta, la puerta será trabada; pero si la manija exterior estuviese suelta, entonces la puerta será destrabada.

Para bloquear la puerta central, primero baje el pestillo y luego cierre la puerta; esta se bloqueará.

## Compartimiento trasero

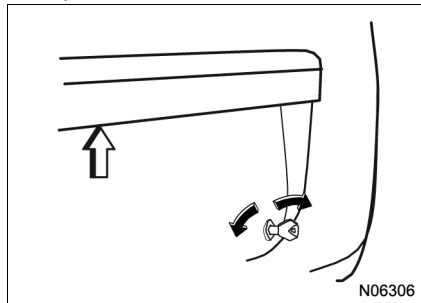

Para desbloquear el compartimiento trasero, gire la llave según las manecillas del reloj hasta el tope y tire la manija de la puerta.

Para trabar la cerradura la tapa trasera, cierre la tapa trasera y gire la llave en el sentido antihorario hasta el tope.

## Sistema de cierre centralizado (si está equipado)

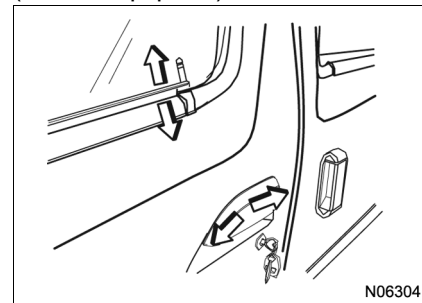

El sistema de cierre centralizado funciona desde la puerta delantera izquierda.

Para bloquear todas las puertas, gire la llave en el sentido contrario al reloj o presione el pestillo (en el borde interno de la ventana de la puerta).

Para desbloquear todas las puertas, gire la llave en el sentido del reloj y levante el pestillo (en el borde interno de la ventana de la puerta).

## Ventanas

### Ventanas manuales

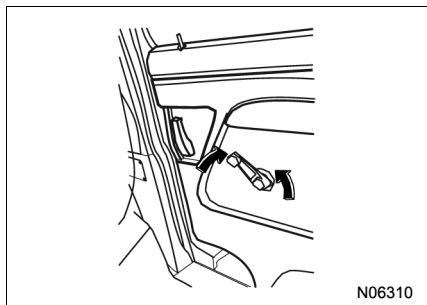

Gire la manija para abrir o cerrar las ventanas.

### Activación de ventanas delanteras (si está equipado)

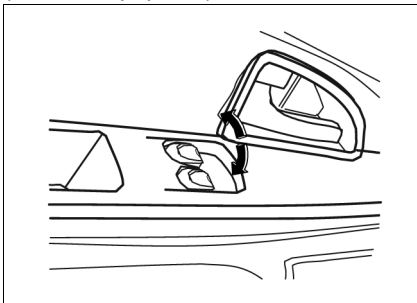

Esta función será accionada cuando el interruptor de encendido se encuentre en la posición ACC u ON.

El sistema se controla con el interruptor en el apoya brazos de la puerta del conductor y en la puerta delantera derecha.

Como se muestra en el dibujo, el interruptor izquierdo controla la ventana delantera izquierda y el derecho controla la ventana delantera derecha.

Para bajar la ventana, mantenga presionado el interruptor hasta el final.

Para subir la ventana, mantenga levantado el interruptor. Para detener el movimiento de la ventana, suelte el interruptor.

### Nota

Usar el interruptor de activación de control de ventanas podría causar lesiones, especialmente a niños. Al cerrar las ventanas, partes del cuerpo humano u objetos pueden quedar atrapados entre el cristal y la puerta.

Cierre las ventanas sólo cuando esté seguro de que no hay ningún objeto obstruyendo el cierre.

Antes de dejar el vehículo, saque la llave de encendido.

## Ventana mariposa trasera

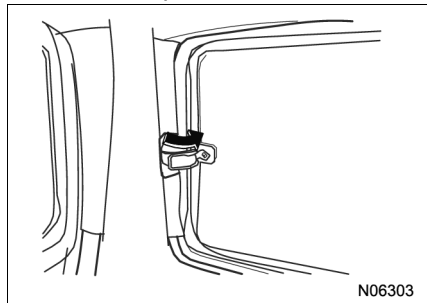

Abrir la ventana: gire el pestillo de la ventana mariposa según la dirección que indica el dibujo, luego empuje el cristal hacia fuera.

Cerrar la ventana: Con la mano tire hacia dentro el pestillo de la ventana mariposa, luego presiónelo firmemente hacia atrás.

### Precaución

Al abrir la ventana mariposa, use el pestillo para apoyar el cristal, no empuje este último directamente con la mano.

## Asientos

### Asiento delantero

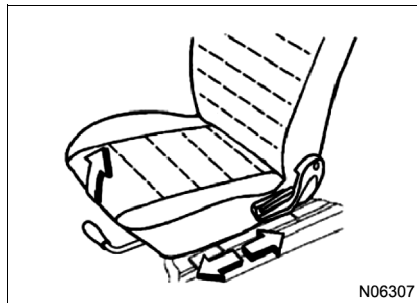

### Posición del asiento delantero y ajuste del respaldo

Para ajustar la posición del asiento delantero, levante la manija de control delantera, luego mueva el asiento a la posición deseada y suelte la manija.

Para ajustar el respaldo, levante la manija de ajuste ubicada en el borde externo del asiento y ajústelo a un ángulo apropiado, luego suelte la manija.

### Precaución

Durante la conducción, nunca ajuste el asiento del conductor. Un movimiento repentino del asiento puede hacer que pierda el control del vehículo.

### Asientos del medio

Asientos del medio separados estándar/de lujo (si está equipado)

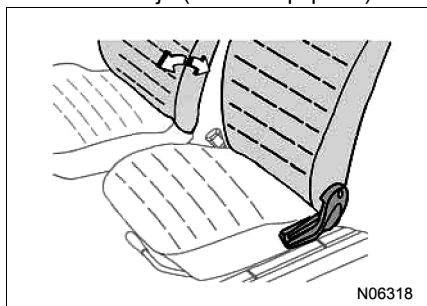

#### Ajuste de posición y de respaldo

Funciona de la misma manera que los asientos delanteros.

### Asiento giratorio (si está equipado)

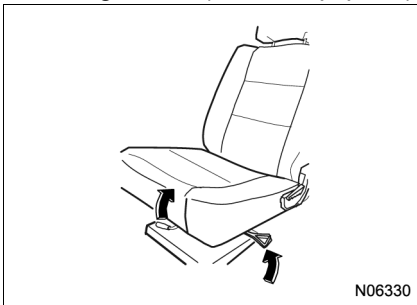

Levante la manija que está abajo del asiento, luego gire el asiento en 180° y suelte la manija. Antes de girar, se sugiere ajustar el deslizamiento del asiento hacia atrás y hacia delante.

### Asiento del medio plegable Básico 2+1.

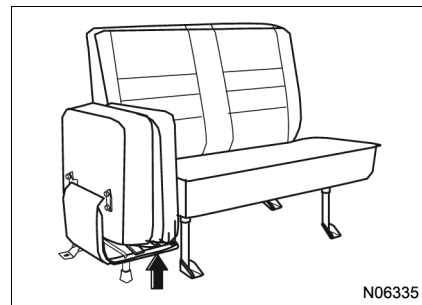

#### Ajuste del respaldo

Funciona de la misma manera que los asientos delanteros.

### **Plegado del asiento auxiliar**

Mueva la manija del asiento auxiliar hacia abajo, luego voltee y despliegue el asiento auxiliar.

Para plegar el asiento, levante la manija debajo del asiento con la mano, luego levante y doble el asiento hacia adentro.

### **Plegado de los asientos del medio**

Está plegado de la misma manera que los asientos traseros.

### **Asientos traseros**

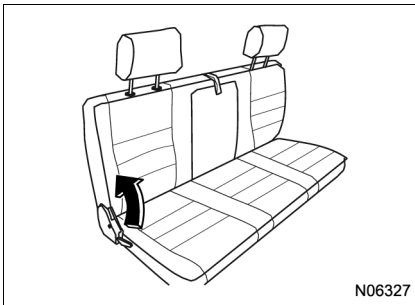

### **Ajuste del respaldo de los asientos traseros**

Funciona de la misma manera que los asientos delanteros.

### **Bandeja plegable del respaldo trasero (si está equipado)**

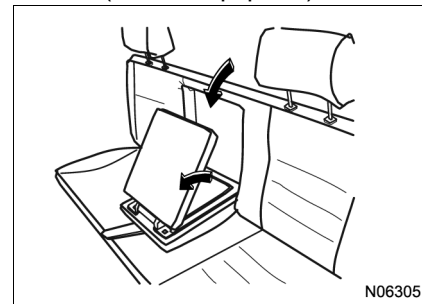

Suelte la correa elástica de la bandeja de la hebilla detrás del respaldo del asiento, lleve hacia fuera la bandeja que está dentro del respaldo en la dirección que muestran las flechas del dibujo y voltéela hacia la base del asiento; luego despliéguela.

## Plegado del asiento trasero

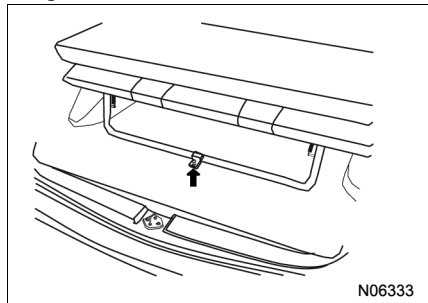

### Procedimiento de operación:

1. Voltee el respaldo hacia la base del asiento.
2. Abra el compartimento trasero y afloje los pernos mariposa.
3. Voltee el asiento hacia delante.

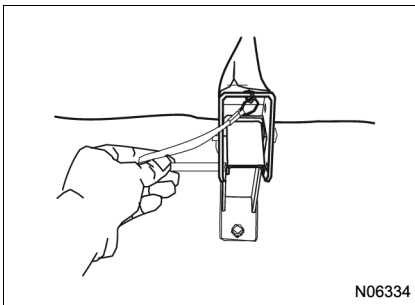

4. Bloquee el asiento con el pestillo para evitar que se incline hacia atrás.

## Espejos

### Espejo retrovisor externo común

Ajuste los espejos externos y verifique que estén ubicados correctamente antes de conducir. Ajústelos girándolos hacia arriba, abajo, adelante o atrás, según se requiera.

### Espejo retrovisor externo manual (si está equipado)

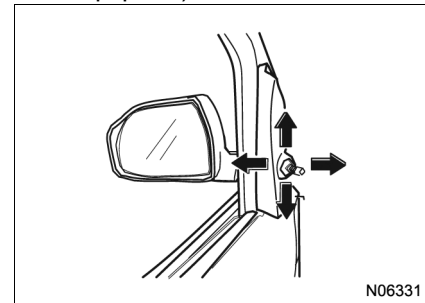

Los espejos externos pueden ajustarse manualmente usando los reguladores que están dentro del vehículo.

## Espejo retrovisor interno

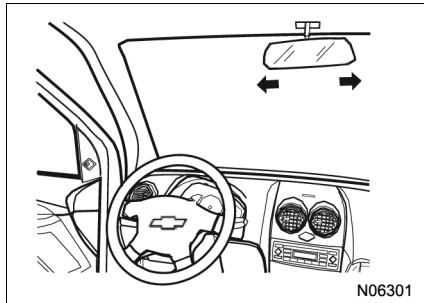

Ajuste el espejo retrovisor interno y revise si está en la posición correcta antes de conducir. El espejo puede ajustarse arriba/abajo o a ambos lados para obtener la mejor visualización.

Por seguridad de los pasajeros (para la seguridad de sus cabezas), el espejo se desconectará automáticamente en caso de un impacto.

## Interruptor de encendido y arranque

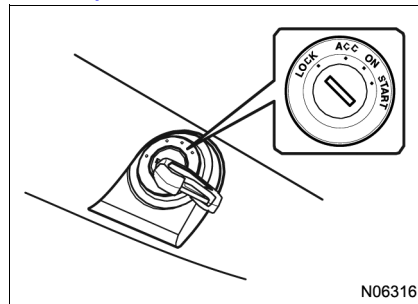

La llave de encendido puede girarse en las siguientes posiciones:

### LOCK

Esta es la posición normal de estacionamiento, solo en esta posición puede sacarse la llave. Después de sacar la llave se puede bloquear la dirección.

Para desbloquear el sistema de dirección, inserte la llave y gírela según el sentido del reloj a otras posiciones. Si es difícil girar la llave, puede hacerlo moviendo ligeramente el volante a la derecha e izquierda.

### ACC

Cuando la llave está en esta posición los accesorios eléctricos, tales como el limpiaparabrisas, encendedor de cigarrillos, etc., están encendidos, pero el motor está apagado.

### ON

Cuando la llave está en esta posición todos los accesorios eléctricos están encendidos y el motor está listo para ponerse en marcha.

### START

Cuando la llave está en esta posición el motor se pone en marcha y, al soltar la llave, vuelve a la posición ON automáticamente.

Antes de que arranque el motor, asegúrese de estar familiarizado con la operación de los diversos controles e instrumentos.

## Bloquear y desbloquear el sistema de dirección

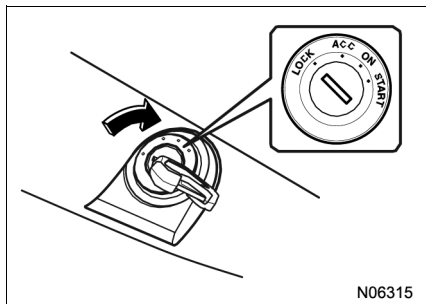

Para desbloquear el sistema de dirección, gire el volante ligeramente y ubique la llave de ignición en la posición ACC.

Para bloquear la dirección, saque la llave cuando esté en la posición LOCK. Luego gire el volante hasta que escuche un CLICK que indica que está bloqueado.

### Precaución

- Cuando el motor no esté en marcha, no deje la llave en posición ON, sino la batería se descargará.
- Cuando el motor esté en marcha no gire la llave a la posición START, sino dañará el motor.
- Mientras el vehículo se mueva, nunca saque la llave, de lo contrario la dirección se bloqueará y perderá el control del vehículo.

## Ajuste de posición del volante (si está equipado)

Para ajustar el volante, debe realizar esta acción antes de conducir. También puede ajustar el volante a una posición más inclinada, de esta manera, al entrar o salir del vehículo, usted tendrá más espacio para las piernas.

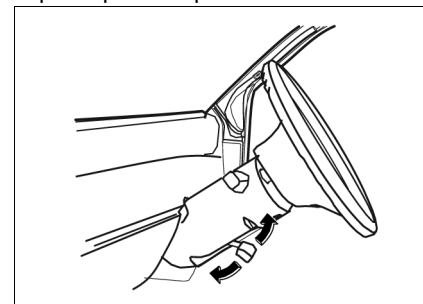

Para ajustar la posición del volante, tire la palanca de ajuste y agarre el volante, tírelo o empújelo a la posición deseada. La palanca de ajuste está al lado izquierdo del volante.

## Faros

### Luces bajas

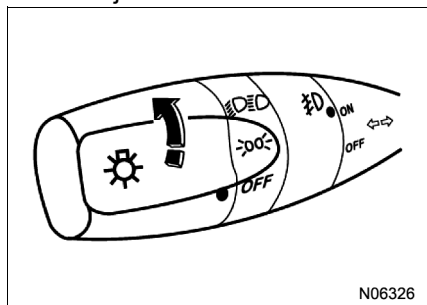

N06326

Para encender o apagar las luces, gire el botón al final del interruptor de combinación.

El interruptor tiene 3 posiciones:

OFF: todas las luces están apagadas.

☞☞ : luces de estacionamiento, luces traseras, luz de patente y luces del tablero de instrumentos encendidas.

☞☞☞ : faros (luz baja) y todas las luces superiores encendidas.

### Luces altas

Cuando el botón esté en ☞☞☞, empuje la palanca lejos del volante y se encenderán las luces altas. Para volver a las luces bajas, empuje de vuelta la palanca.

### Destellador del faro

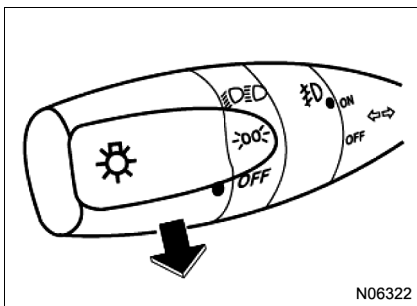

N06322

Se utiliza para hacer destellar las luces altas. Tire la palanca hacia el volante para encenderlo.

El destellador del faro y la luz de dirección se pueden usar al mismo tiempo.

## Faros de neblina

### Faros de neblina delanteros

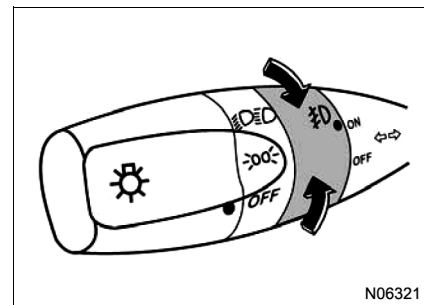

N06321

Cuando el interruptor está ubicado en ☞☞☞, los faros de neblina delanteros están encendidos. También se encenderá la luz indicadora ubicada en el tablero de los instrumentos.

Activar: gire la posición central del interruptor de combinación a ON; se encenderán los faros de neblina delanteros. Gire a OFF y se apagarán.

Bajo condiciones climáticas severas (como niebla densa), los faros de niebla proporcionarán iluminación adicional, para mejorar la visibilidad.

## Faros de neblina traseros

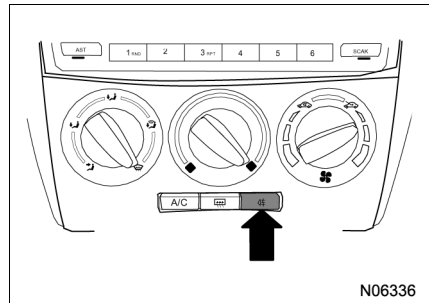

N06336

Cuando el interruptor esté en **ON** o **OFF** además el interruptor del faro de niebla delantero esté en ON, presione el interruptor del faro de niebla trasero para encenderlos y, para apagarlos, presione el interruptor nuevamente.

El interruptor del faro de neblina trasero está ubicado en el panel de sistema de acondicionador de aire.

## Luces interiores (de lujo)

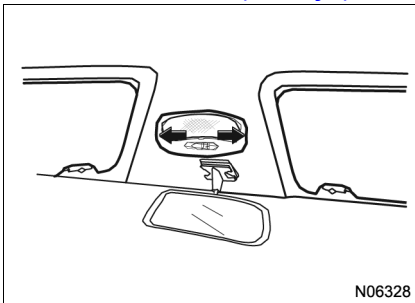

N06328

El interruptor de luces interiores tiene dos posiciones:

- ON:  
La luz estará encendida sin importar que la puerta esté abierta o cerrada.
- OFF:  
Cuando cualquier puerta esté abierta, la luz estará apagada.
- Posición media:  
Cuando cualquier puerta se abra, se encenderá la luz.

## Luz interior intermedia (de lujo)

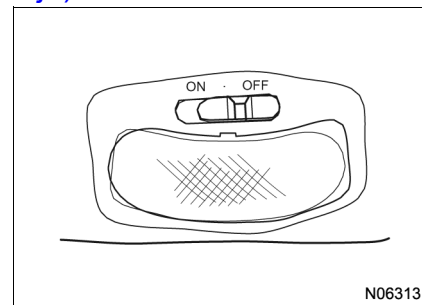

N06313

El interruptor de la luz interior intermedia tiene dos posiciones:

- ON:  
La luz estará encendida, sin importar que la puerta esté abierta o cerrada.
- OFF:  
Cuando cualquier puerta esté abierta, la luz estará apagada.
- Posición media:  
Cuando cualquier puerta se abra, se encenderá la luz.

## Luces interiores y luz interior intermedia (básico o estándar)

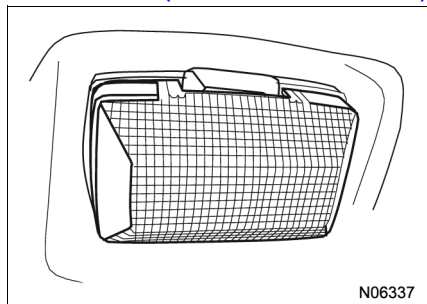

Las luces interiores y luz interior intermedia sólo tienen dos posiciones, ON y OFF.

## Indicadores y luces de dirección

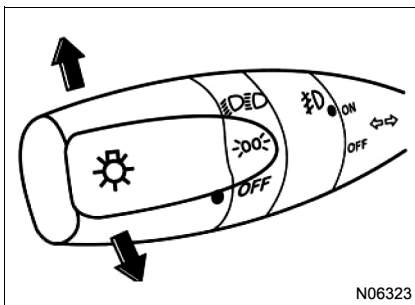

Moviendo la palanca de los indicadores de dirección hacia arriba, se encienden todas las luces que señalan doblar a la derecha. Moviendo la palanca hacia abajo, todas las luces señalan doblar a la izquierda.

La palanca retorna a su posición original automáticamente cuando el volante vuelve a su ubicación. La palanca no retornará después de un viraje muy amplio, por ejemplo al cambiar de pista (el ángulo del volante es bajo). En este caso, presione la palanca ligeramente hasta que sienta un poco de resistencia, en ese momento, deje de presionarla y la palanca volverá a su lugar.

## Luces de advertencia

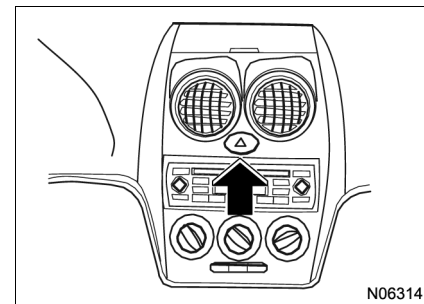

Al presionar el interruptor de luces de advertencia, todas las luces de dirección destellarán; al presionarlo nuevamente, se apagarán.

Cuando el interruptor de encendido esté en la posición OFF, las luces de advertencia podrán seguir funcionando.

### Precaución

Estas luces de advertencia sólo deben usarse al detenerse por alguna emergencia o cuando ocurre algún accidente vehicular. Cuando el vehículo está detenido, el tiempo de servicio de las luces no debe exceder de 1 hora para que la batería no se descargue. Evite detener su vehículo en medio del camino.

### Bocina

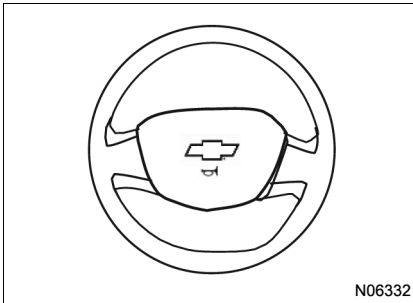

2-radios



4-radios

El interruptor de la bocina de 2-radios se ubica en el centro del volante y los botones de la bocina de 4-radios se ubican en ambos lados.

Para accionar la bocina, presione cualquier parte del interruptor.

La bocina funciona sin importar la posición del interruptor de encendido.

## Limpiaparabrisas

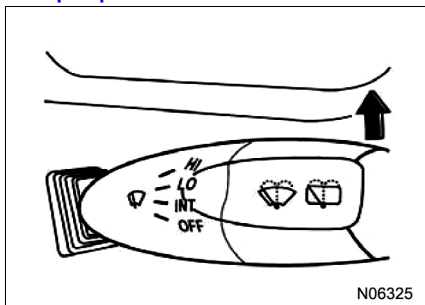

La palanca del limpiaparabrisas puede moverse en 4 posiciones:

- OFF: está apagado.
- INT: operación intermitente (intervalos de pocos segundos entre cada funcionamiento).
- LO: operación continua a baja velocidad.
- HI: operación continua a alta velocidad.

## Lavaparabrisas

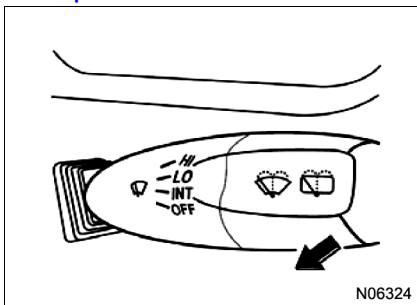

Para rociar el líquido del contenedor del lavaparabrisas, tire la palanca hacia el volante. Mientras la palanca es accionada, se producirá un chorro de agua y el movimiento de las hojas; después de soltar la palanca, aún las hojas estarán en movimiento. Evite usar continuamente el lavaparabrisas por más de 20 segundos.

Para más información, vea *Limpiar y lavar parabrisas* en la Sección 8.

## Limpiar y lavar parabrisas trasero (si está equipado)

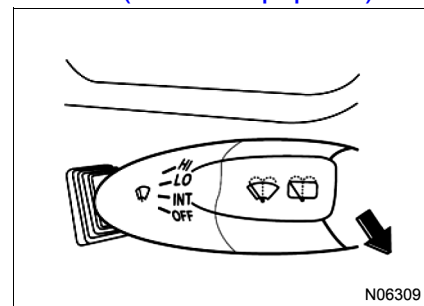

Cuando el interruptor de encendido está en posición ON, puede funcionar el limpiaparabrisas trasero. En cualquier posición que se encuentre el limpiaparabrisas, puede funcionar el limpiaparabrisas trasero.

- Para accionar el limpiador de la luneta, tire la palanca del limpiador hacia el sentido contrario al del volante de dirección hasta oír el primer "estallido".
- Para activar el lavador, tire la palanca hacia el sentido contrario al del volante de dirección hasta oír el segundo "estallido" y sujete la palanca.
- Evite usar continuamente el lavaparabrisas por más de 20 segundos.
- Si está apagado, mueva la palanca hacia el volante, a la posición central.

## Transmisión manual

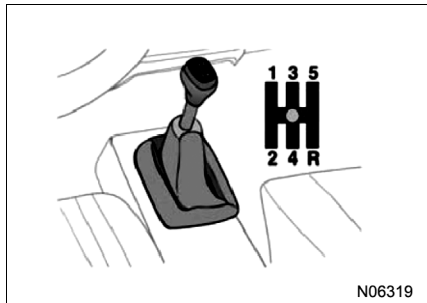

Posición de la palanca de cambios

Neutral

1 ~ 5 Primera ~ quinta marcha

R Reversa

### Precaución

Cuando el vehículo está en movimiento, no puede cambiar a reversa.

Ponga la palanca de cambios en la posición R (reversa) sólo después de detener fijamente su vehículo y de pisar el pedal de embrague.

## Marcha hacia adelante

Presione el pedal de embrague y posicione la palanca como en el dibujo.

Si la marcha no engrana fácilmente, vuelva a posición neutra, quite el pie del pedal de embrague, pise el pedal nuevamente y mueva la palanca.

Al cambiar de 4ª a 5ª marcha, presione la palanca hacia la derecha cuando desengrane la 4ª marcha.

Cuando cambie a una marcha más baja, no aumente la velocidad del motor.

Evite cambiar a una marcha más baja (1ª ó 2ª) repentinamente cuando conduce a alta velocidad.

## Freno de mano

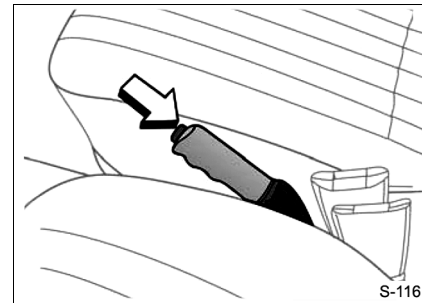

## Liberación del freno

Presione el pedal de freno, levante la manija ligeramente, presione el botón ubicado al final de la manija (como muestra la flecha), luego empújela completamente hacia abajo.

El freno de mano actúa en las ruedas traseras mecánicamente y queda automáticamente aplicado cuando es accionado.

Antes de conducir, asegúrese de que el freno de mano haya sido liberado completamente. Si necesita ajustar el freno, contáctese con el Centro de Servicio de Posventa.

## Arranque y operación del motor

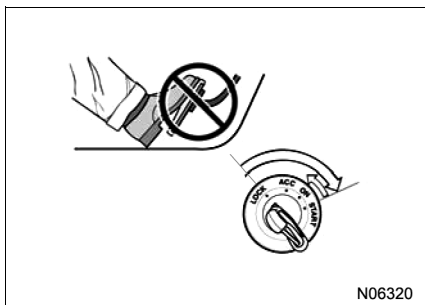

N06320

Asegúrese de que la transmisión esté en posición Neutral.

No presione el pedal del acelerador. Gire la llave a la posición START hasta que arranque el motor.

El encendido en frío del invierno probablemente tome más tiempo del normal, pero, bajo otra condición, no dé arranque al motor por más de 10 segundos ininterrumpidamente.

Si no arranca en el primer intento, desconecte la llave, espere 5 segundos e intente de nuevo sin presionar el acelerador.

No insista si le es difícil arrancar el motor e identifique la causa antes de volver a intentarlo.

### Precaución

El motor y otros equipos eléctricos del vehículo funcionan en conjunto. La instalación posventa de equipos eléctricos o accesorios podría afectar el desempeño del sistema de inyección de combustible. Antes de instalar este tipo de equipos, contáctese con el Centro de Servicio de Posventa, de lo contrario puede que el motor no trabaje.

## Indicadores

### Tacómetro (si está equipado)

El tacómetro muestra el número de revoluciones por minuto del motor (la lectura correcta se hace multiplicándose el número indicado por 1.000).

Amarillo = área normal

Para una conducción económica, si es posible, conduzca su vehículo a una velocidad de motor baja en todas las marchas (rango aproximado de 2.000 a 3.000 rpm) y mantenga esa velocidad.

Rojo = área peligrosa

### Precaución

No arranque el motor con el tacómetro en el área roja o se podría dañar el motor.

### Velocímetro

Indica la velocidad del vehículo en kilómetros por hora (km/h).

### Odómetro

El odómetro registra el total de kilómetros recorridos por el vehículo

### Odómetro parcial

El odómetro parcial registra la distancia recorrida en un determinado trayecto. Para que vuelva a cero, presione ligeramente el botón bajo el velocímetro; para cambiar la función, presione por más tiempo el botón bajo el velocímetro.

El interruptor de ambos odómetros está bajo del velocímetro y basta con ser presionado levemente.

## Indicadores y luces de advertencia

Visión general de instrumentos:

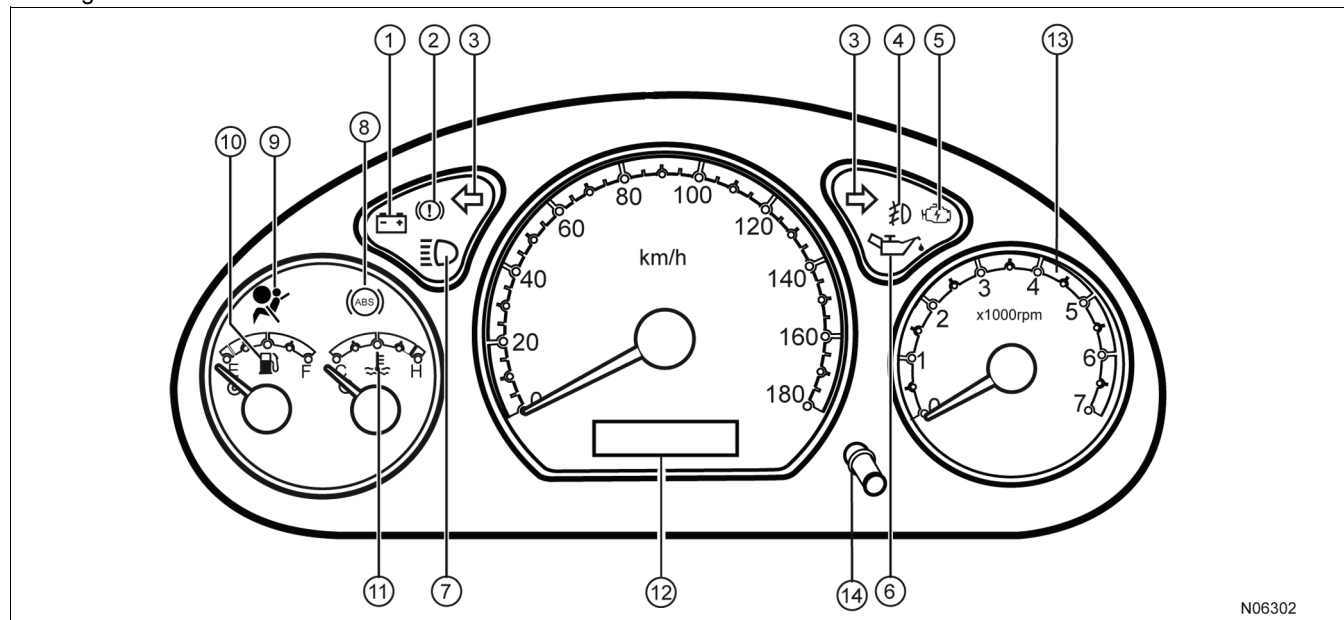

N06302

- |   |   |  |
|---|---|--|
| 1. Indicador de carga de batería            | 6. Indicador de presión de aceite                 | 11. Indicador de temperatura de refrigerante del motor |
| 2. Indicador de sistema de frenos           | 7. Indicador de faros (luces altas)               | 12. Odómetro   |
| 3. Indicador de luces de dirección          | 8. Indicador ABS (Sistema de frenado antibloqueo) | 13. Tacómetro  |
| 4. Indicador de faros de neblina delanteros | 9. Indicador de Airbag                            | 14. Botón de reposición                                |
| 5. Luz de indicación de avería              | 10. Indicador de nivel de combustible             |  |

### Indicador de carga de batería

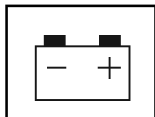

La luz del indicador de carga de batería se encenderá por breve tiempo al conectar el

encendido y se apagará al poner en marcha el motor.

#### Precaución

Si el indicador de carga se queda encendido cuando el motor está funcionando, probablemente hay una falla en el sistema de carga o también el refrigerante del motor puede estar interrumpido. Contáctese inmediatamente con el Centro de Servicio de Posventa.

### Indicador del sistema de freno



Cuando el nivel de fluido de frenos sea bajo, el indicador se encenderá.

Entre en contacto con el Centro de Servicio de Posventa a la brevedad.

Si el interruptor de encendido está activado y el freno de mano funcionando, la luz se encenderá por un tiempo breve para revisar si el indicador funciona correctamente.

### Indicador de nivel de combustible



Si la aguja llega al área roja, su tanque de combustible está casi vacío. Llénelo inmediatamente.

Para proceder al llenado correcto, vea *Tanque de combustible* en la sección 8.

Cuando la aguja llega al extremo derecho de la escala, el tanque está lleno.

Conduciendo en colinas, la aceleración, las frenadas bruscas y las curvas acentuadas causan oscilación en la indicación del nivel de combustible.

La condición ideal para la lectura de la indicación del nivel de combustible es cuando el vehículo está nivelado y libre de aceleraciones, como curvas, frenadas, etc. Con el vehículo moviéndose, la indicación de nivel puede presentar pequeños cambios.

### Luz de indicación de avería (Check Engine)

La luz del indicador se encenderá cuando el interruptor de encendido sea conectado y se apagará cuando el motor se ponga en marcha.

Las funciones de la inyección, encendido, ralentí y corte en desaceleración son controladas automáticamente.

Si la luz está encendida con el vehículo en movimiento, probablemente hay alguna anomalía en el sistema. En este caso, el sistema cambia a un programa de emergencia que le permite seguir conduciendo su vehículo.

Diríjase al Centro de Servicio de Posventa lo antes posible. No conduzca por un largo período con la luz indicadora de anomalía encendida, ya que el convertidor catalítico puede dañarse y el consumo de combustible puede aumentar. Si la luz se enciende por cortos momento y después se apaga, no hay razón para preocuparse.

### Indicador de faro de neblina delantero



Cuando los faros de neblina delanteros están encendidos, el indicador se ilumina.

### Indicador de faros (luces altas)

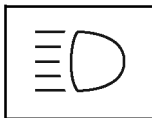

El indicador se ilumina cuando las luces altas están encendidas.

### Indicador de luces de dirección

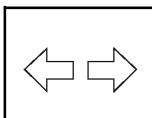

Estos indicadores destellan cuando el indicador es accionado.

Si la luz indicadora parpadea con frecuencia mayor que la normal, esto indica que hay una falla en las luces de dirección. Estos indicadores también parpadean cuando se accionan las luces de advertencia.

### Indicador de presión de aceite



Esta luz se enciende cuando el encendido es conectado y se apaga cuando el motor se pone en marcha. Si el

indicador se enciende, pare el motor inmediatamente, ya que puede haber un problema con el sistema de lubricación. Haga que el Centro de Servicio de Posventa verifique el problema.

### Indicador de temperatura del refrigerante del motor



Esté siempre atento a este indicador. Una vez que el motor se sobrecalienta, puede causar severos daños al motor.

Si la aguja está en el área izquierda, el motor no alcanzó la temperatura normal de operación (frío).

Si la aguja está en área del centro, el motor alcanzó la temperatura normal de operación (normal).

Si la aguja está en el área roja, su motor está sobrecalentado. Pare el motor. Revise el nivel del refrigerante (ver *Sistema de refrigeración* en la Sección 8).

### Indicador ABS (si está equipado)



Este indicador parpadea por varios segundos cuando el interruptor está encendido. Si la luz no se apaga después

del arranque del motor o se enciende mientras conduce, podría haber una falla en el sistema ABS, aunque los frenos del vehículo siguen funcionando.

Además, el ABS no funcionará en caso de falla del freno y del fusible indicador de dirección. Haga que el Centro de Servicio de Posventa revise cuál es el problema.

Durante el frenado, el sistema ABS controla el efecto del freno. Usted puede saber que el sistema está funcionando por la pulsación en el pedal de freno y por el ruido en el proceso de control.

Cuando el vehículo frena de emergencia, el ABS permite mantener el control del vehículo y notifica al conductor para que ajuste la velocidad según las condiciones del camino.

#### Precaución

Durante una frenada de emergencia, apenas sienta una pulsación en el pedal de freno y un ruido en el proceso de control, no suelte el pedal (esto es normal).

### Indicador de Airbag (si está equipado)



(Vea *Sistema de Airbag*, sección 2)

## Odómetro

El velocímetro exhibe la velocidad del vehículo en kilómetros por hora (Km./h).

El odómetro (Pantalla de Cristal Líquido) se puede conmutar entre dos modos “Total Acumulado” y “Subtotal”, a través del botón de reposición.

“Total Acumulado” se refiere al kilometraje acumulado del vehículo y la unidad mínima es 1 Km.;

“Subtotal” se puede utilizar para indicar el kilometraje de un recorrido y la unidad mínima es 0,1 Km.

**Para conmutar entre “Total Acumulado” y Subtotal, haga como sigue:**

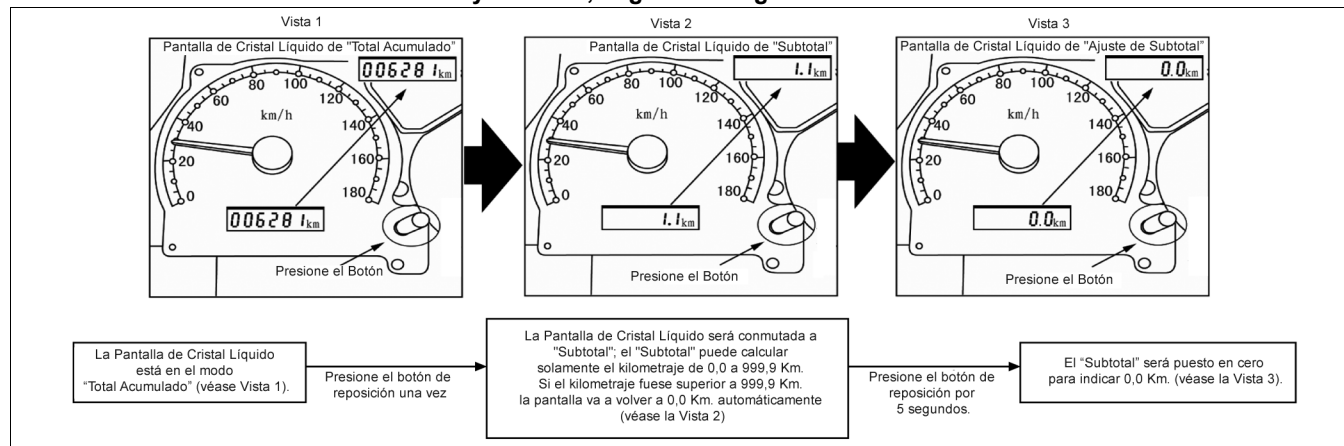

- Notas:**
1. Cuando la LCD estuviese en “Total Acumulado”, al presionar el botón de reposición (Reset) una vez se puede solamente conmutarla a “Subtotal” sin poner en cero el odómetro;
  2. Cuando la LCD estuviese en “Subtotal”, al presionar el botón de reposición (Reset) una vez se puede conmutarla a “Total Acumulado”; cuando estuviese en el modo “Subtotal”, al presionar y mantener presionado el botón de reposición (Reset) por cerca de 5 segundos, el valor “Subtotal” será borrado (puesto en cero);
  3. Cuando el “Subtotal” esté señalando 999,9, será automáticamente puesto en cero y empezará a calcular nuevamente.